

ES Instrucciones de instalación

EN installation instruction

LT Montavimo instrukcija

LV Instalācijas intrukcija

ET Paigaldusjuhised

DE Montageanleitung

ES Intrucciones de instalación

Por favor, lea y comprenda todas las instrucciones, antes de comenzar la instalación de la luminaria. Conserve estas instrucciones para su uso futuro.

Please read and understand all of the directions, before starting luminaire installation. Keep this instruction for future use.

Prieš pradėdami šviestuvų montavimą, perskaitykite ir supraskite visus nurodymus. Išsaugokite šią instrukciją ateities naudojimui.

Lūdzu, izlasiet un saprotiet visus norādījumus, pirms sākt gaismekļa uzstādīšanu. Saglabājiet šos norādījumus turpmākai lietošanai.

Palun lugege ja mõista kõik juhised enne valgusti paigaldamist. Järgige neid juhiseid tulevaseks kasutamiseks.

Bitte lesen und verstehen Sie alle Anweisungen, bevor Sie mit der Installation der Leuchte beginnen. Bewahren Sie diese Anweisungen zur zukünftigen Verwendung auf.

Por favor, lea y comprenda todas las instrucciones, antes de comenzar la instalación de la luminaria. Conserve estas instrucciones para su uso futuro.

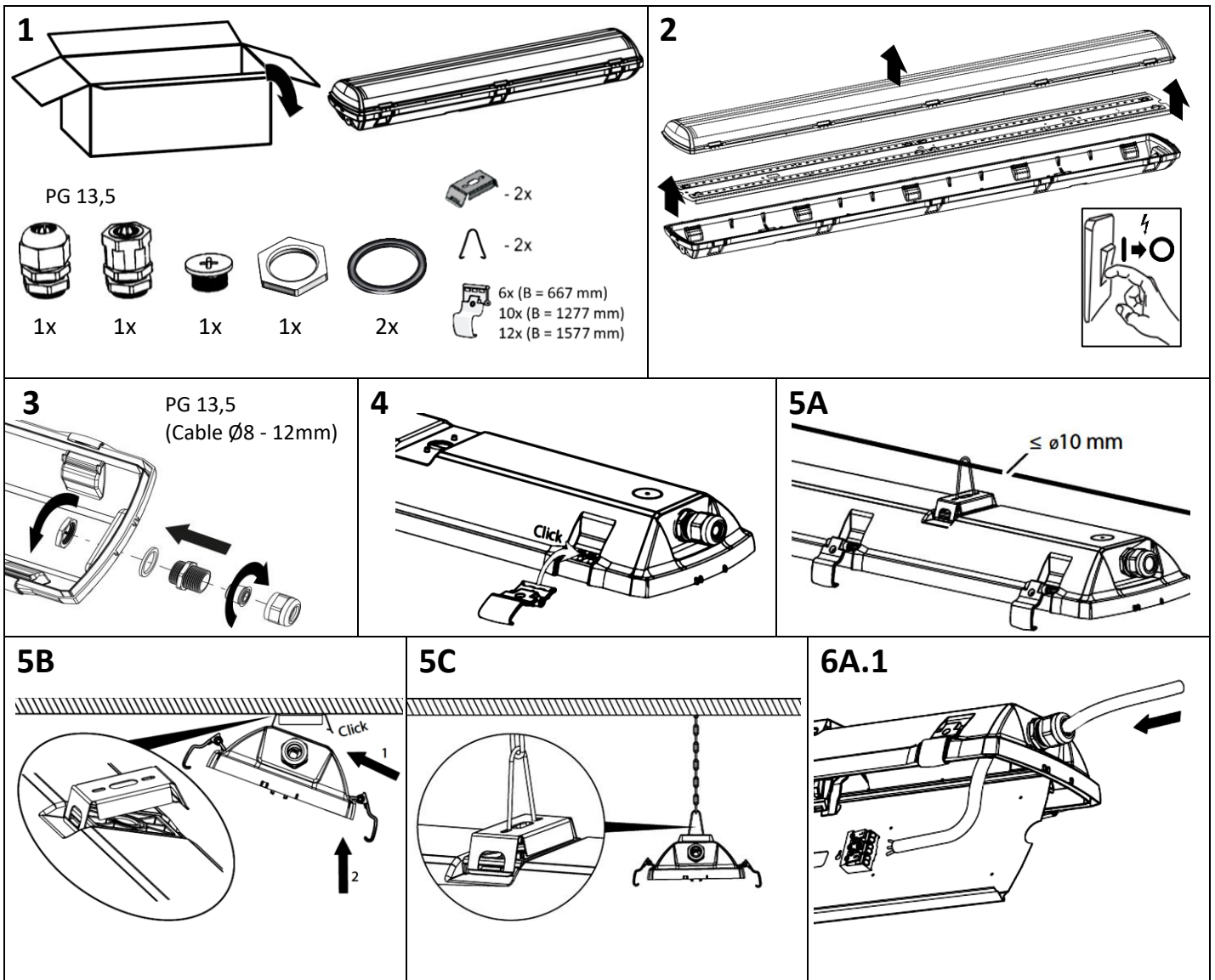

6A.2 STANDARD

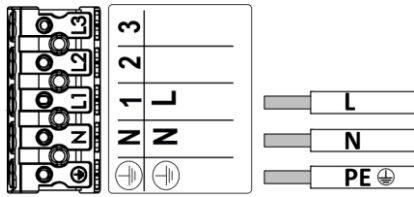

EMG/EM3

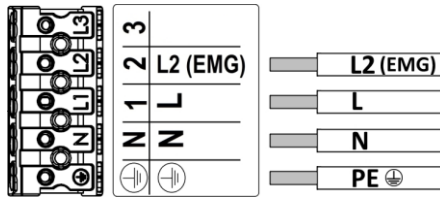

DALI

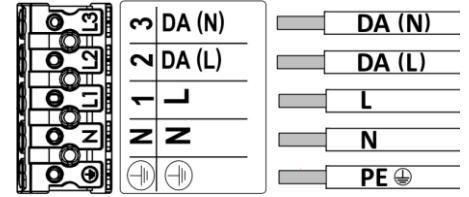

N – blue / mėlynas / zils / sinine / blau / синий / niebieskie / blá / sininen

PE (⊕) – yellow-green / geltonas-žalias / dzeltens-zaļš / kollane-roheline / gelb-grün / желтый-зеленый / zólte-zielone / gult-grønt / keltainen-vihreä

L – brown / rudas / brūns / pruun / braun / коричневый / brązowe / brun / ruskea

L2(EMG) / DA(L) – black / juodas / melns / must / schwarz / черный / czarny / sort / musta

DA(N) – grey / pilkas / pelēks / hall / grau / серый / szary / grå / harma

6B.1 (3LIN/1LIN option)

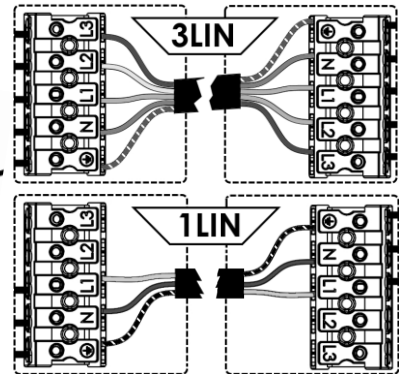
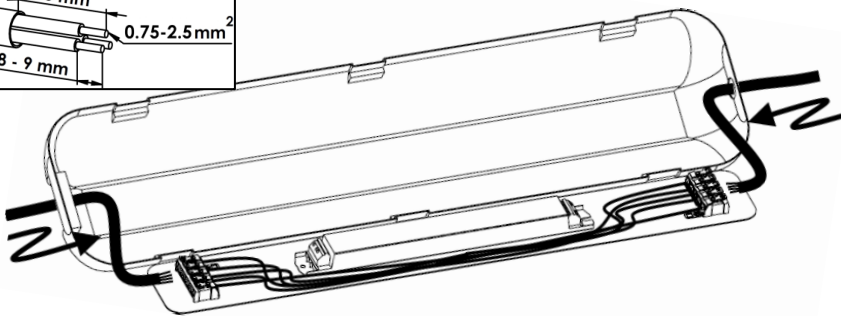
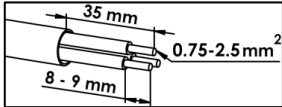

6B.2 Connect L to terminal L1, L2 or L3 (phase 1, 2 or 3 respectively)

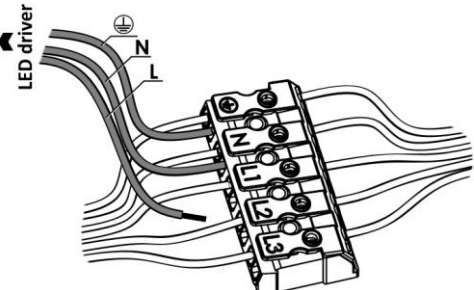

6C.1 (5TB option)

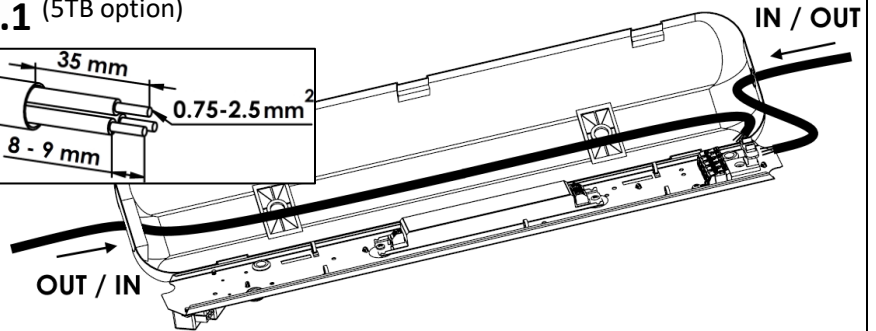
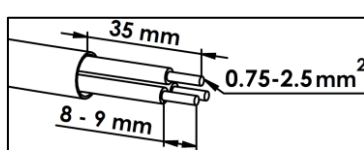

6C.2

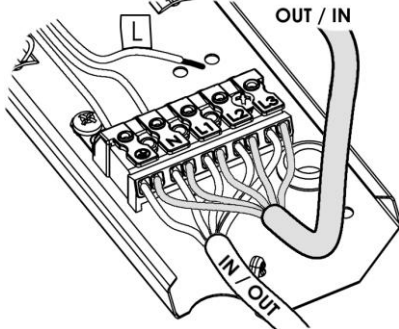

Connect L to terminal L1, L2 or L3 (phase 1, 2 or 3 respectively)

7

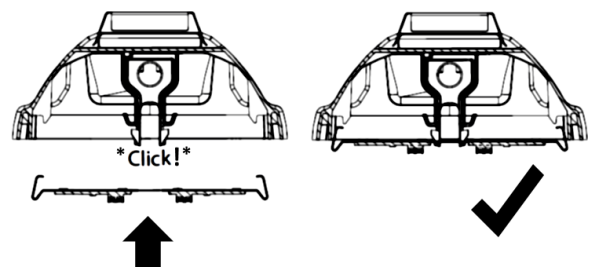

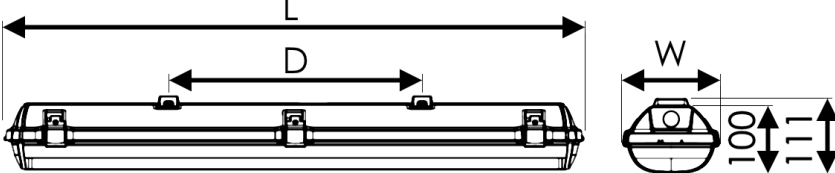
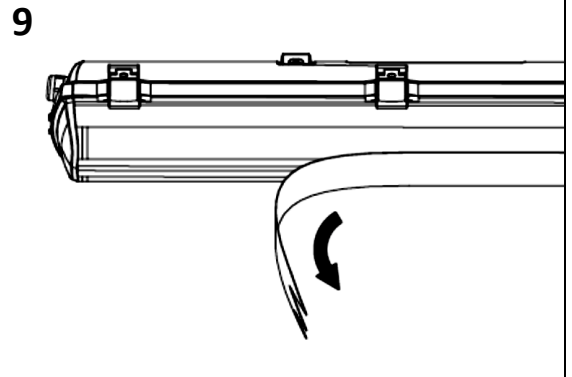
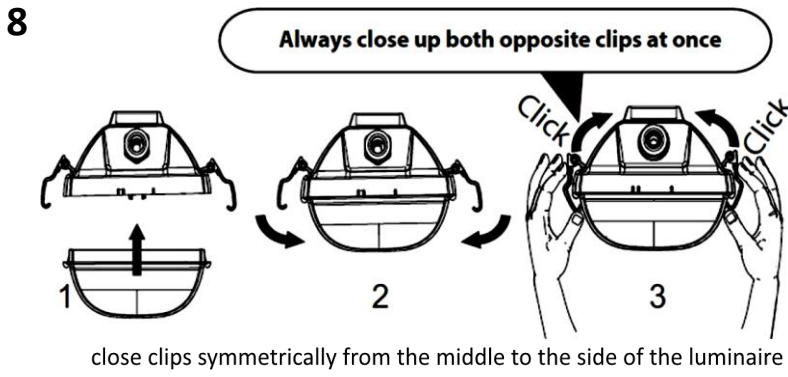

L, mm	W, mm	D, mm	weight, kg
1272	96	700	2.10
1572		940	2.60
1272	146	700	2.80
1572		940	3.30

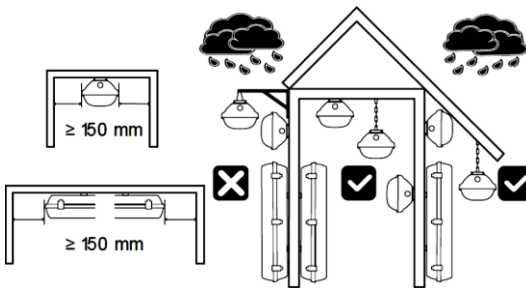

maximum loading of circuit breakers:
(number of luminaires connected to MCB)

LUMINAIRE	MCB			Inrush current	
	B-10A	B-13A	B-16A	I _{max} , A	time, μs
LED1x5500; LED1x6200; LED2x4050; LED1x4100; LED1x5050; LED1x6900; LED1x7750	7	10	12	40	200
LED2x5050	5	7	8	44	250



ES	 ¡PRECAUCIÓN! RIESGO DE DESCARGA ELÉCTRICA	La fuente de luz contenida en esta luminaria sólo debe ser sustituida por el fabricante o su agente de servicio o una persona calificada similar.	La instalación sólo puede ser realizada por un electricista autorizado; Desconecte el suministro eléctrico antes de realizar cualquier trabajo; La luminaria debe instalarse cumpliendo todos los requisitos de seguridad; ¡Atención! El modelo exacto de la luminaria está marcado en una etiqueta en su interior.
EN	 CAUTION! RISK OF ELECTRIC SHOCK	The light source contained in this luminaire shall only be replaced by the manufacturer or his service agent or a similar qualified person.	Installation can only be performed by an authorized electrician; Switch off the electricity supply before carrying out any work; Luminaire must be installed in compliance with all safety requirements; Attention! The exact model of the fixture marked on a label inside it.
LT	 ATSARGIAI! ELEKTROS ŠOKO PAVOJUS	Šiame šviestuve esantį šviesos šaltinį gali pakeisti tik gamintojas arba jo aptarnavimo atstovas arba panašus kvalifikuotas asmuo..	Montavimo darbus gali atlikti tik atestuotas elektrikas; Išjunkite elektros tiekimą prieš atliekant bet kokius darbus; Šviestuvą turi būti sumontuotas laikantis visų saugumo reikalavimų; Dėmesio! Tikslus šviestuvo modelis pažymėtas ant etiketės jo viduje.
LV	 UZMANĪBU! ELEKTROŠOKA RISKS	Šajā gaismeklī esošo gaismas avotu drīkst nomainīt tikai ražotājs vai tā servisa aģents vai līdzīga kvalificēta persona.	Uzstādīšanu var veikt tikai kvalificēts elektriķis; Izslēdziet elektroenerģijas padevi, pirms veikt jebkuru darbu; Gaismekļa jāuzstāda atbilstoši visām drošības prasībām; Uzmanību! Precīzs modelis statīva atzīmēti uz etiķetes tā iekšpusē.
ET	 ETTEVAATUST! ELEKTRILÕÕGI OHT	Selle valgusti sisalduvat valgusallikat võib asendada ainult tootja või tema teenindusagent või sarnane kvalifitseeritud isik.	Paigaldamise võib teostada ainult volitatud elektrik; Lülitage välja toide enne paigaldustööde alustamist; Valgusti peab olema paigaldatud vastavalt kõigile ohutusnõuetele; Tähelepanu! Toote täpne mudel on toote etiketil.

DE



VORSICHT!

RISIKO EINES
ELEKTRISCHEN
SCHLAGES

Die in dieser Leuchte enthaltene Lichtquelle darf nur vom Hersteller oder seinem Kundendienst oder einer ähnlich qualifizierten Person ersetzt werden.

Die Installation kann nur von einem autorisierten Elektriker durchgeführt werden; Schalten Sie die Stromversorgung aus, bevor Sie irgendwelche Arbeiten ausführen; Die Leuchte muss unter Einhaltung aller Sicherheitsanforderungen installiert werden. Beachtung! Das genaue Modell der Leuchte ist auf dem Etikett im Inneren markiert.