

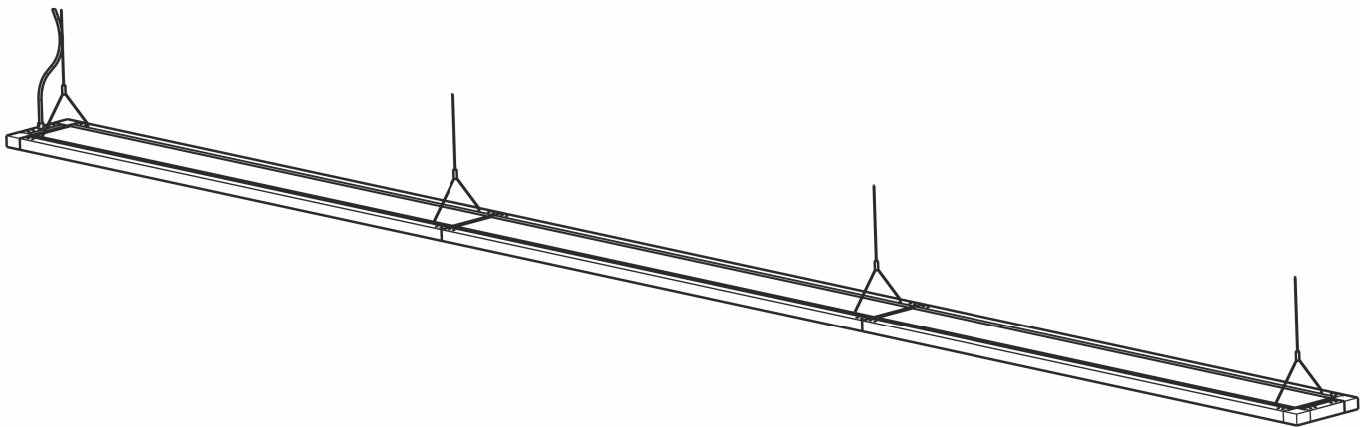

**LENNEPER LEUCHTEN**

MADE IN GERMANY

## Montageanleitung RAN



Pendelleuchte



**LENNEPER**

## **!! Achtung !!**

Diese Montageanweisung bezieht sich auf mehrere Modelle, mit unterschiedlichen Formen und verschiedenen Ausstattungen. Daher kann die Form von der abgebildeten Leuchte abweichen.

Einige Montageschritte sind nur für einzelne Modelle oder Ausstattungen notwendig.

Bewahren Sie diese Anleitung auf für zukünftige Wartungsarbeiten, oder Demontage und geben Sie diese an eventuelle Nachbesitzer weiter.

Informationen zur Energieeffizienz sowie zur Leuchtenwartung und Entsorgung derer, erhalten Sie unter [www.lenneper.de](http://www.lenneper.de)

## **Sachgemässe Verwendung**

- Die Leuchte ist bestimmt für Innenräume bis zu einer Umgebungstemperatur von  $T_a$  45 °C.
- Darf nur korrekt montiert und korrekt angeschlossen betrieben werden.
- vollständige Beachtung dieser Montageanleitung.
- Jede andersartige Nutzung gilt nicht als sachgemäss. Für hieraus resultierende Schäden haftet der Hersteller nicht.
- Sämtliche Komponenten, LED, elektronische Bauteile, dürfen keinen Zug- oder Druckbelastungen ausgesetzt werden.

## **Sicherheitshinweise**

Diese Anleitung setzt Fachkenntnisse voraus, die einer Ausbildung im elektrotechnischen Beruf entsprechen.

- Arbeiten Sie niemals an der Leuchte bei anliegender Spannung.



LENNEPER

## Inhaltsverzeichnis

- Tabelle und Pendelabstände.....4
- Leuchtenmontage.....5
- Wichtige Hinweise.....6



Tridonic GmbH & Co KG  
89603216



**14**  
kWh/1000h



2019/2015



Tridonic GmbH & Co KG  
89603217



**14**  
kWh/1000h



2019/2015

Empfohlene Anzahl  
Monteure

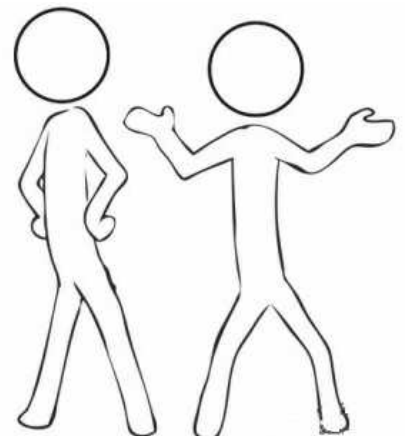



**LENNEPER**

## Tabelle und Pendelabstände

Artikelnummer	Variante	Verbinder	Länge in mm	Breite in mm	Höhe in mm
RAN-1-12-x-lxMS-8xx-xx-x-K	Einzelleuchte	Nein	1230	203	27,5
RAN-1-12-x-lxMS-8xx-xx-x-A	Anfangsleuchte	Ja	1185		
RAN-1-12-x-lxMS-8xx-xx-x-M	Mittelleuchte	Ja	1140		
RAN-1-12-x-lxMS-8xx-xx-x-E	Endleuchte	Nein	1185		
RAN-1-15-x-lxMS-8xx-xx-x-K	Einzelleuchte	Nein	1510		
RAN-1-15-x-lxMS-8xx-xx-x-A	Anfangsleuchte	Ja	1465		
RAN-1-15-x-lxMS-8xx-xx-x-M	Mittelleuchte	Ja	1420		
RAN-1-15-x-lxMS-8xx-xx-x-E	Endleuchte	Nein	1465		

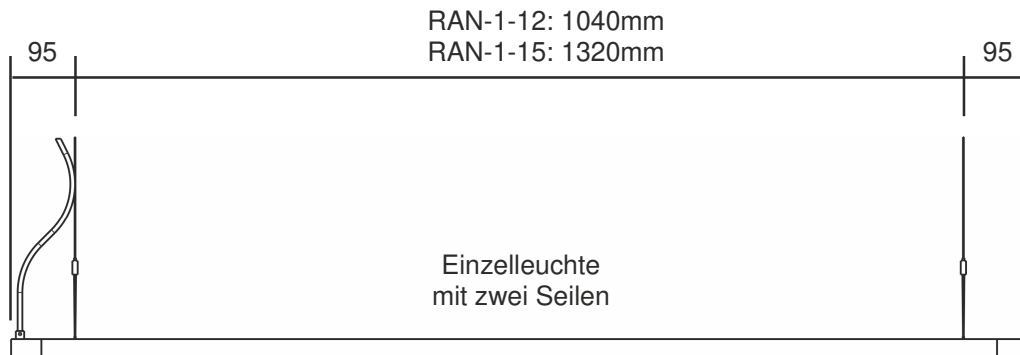

**Y-Seile sind frei verschiebbar.  
Seilabstände max. 1800mm!**

**Abhängungen nicht in  
der Stoßstelle einsetzen!**

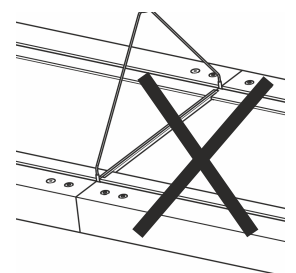
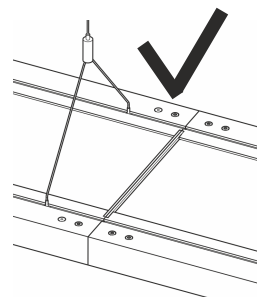



LENNEPER

## Leuchtenmontage

**Installieren Sie zuerst die Anfangsleuchte, da diese die elektrische Leitung besitzt, sowie zwei Seile zum abhängen!**

Leuchte wird mit angebrachter Anschlussleitung ausgeliefert.

Stellen Sie den elektrischen Anschluss her.

**Die Installation darf nur durch eine Elektrofachkraft unter Berücksichtigung der einschlägigen VDE-Richtlinien erfolgen.**

Die elektrische Verbindung der Anfangs-, Mittel- und Endleuchten, erfolgt mittels GST-Verbindungen.

Anschließend das nächste Leuchtenmodul über die Verbinder schieben, und mit den Senkschrauben befestigen.

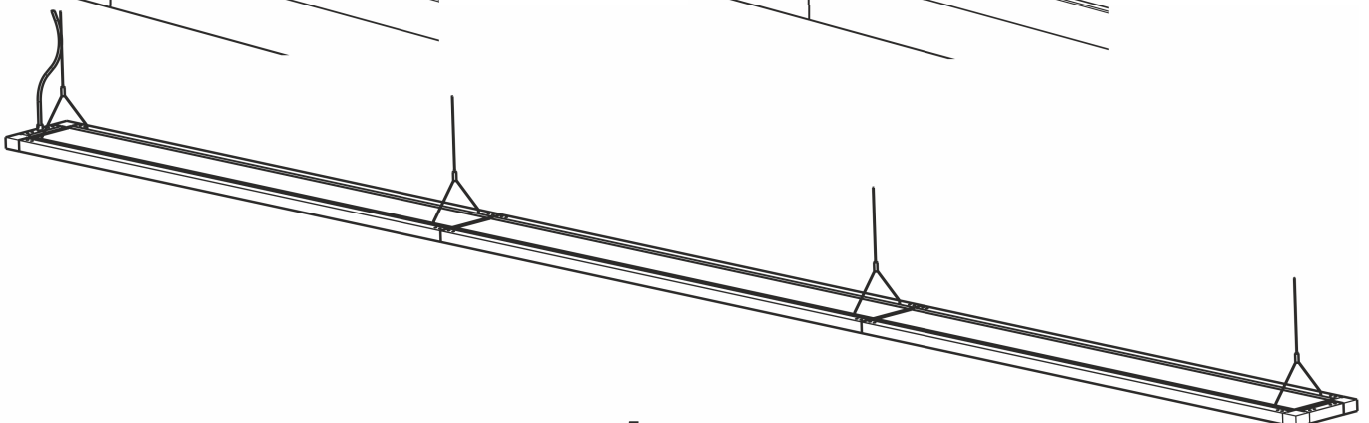
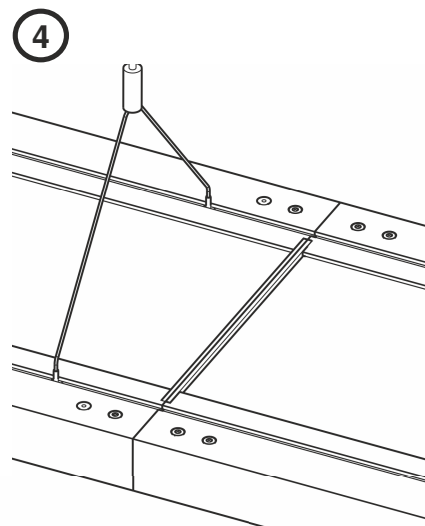
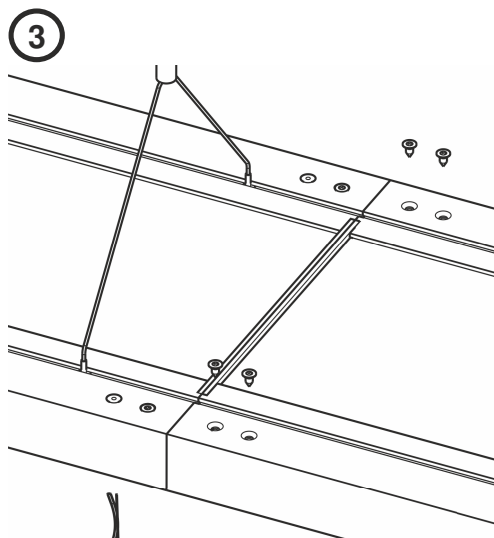
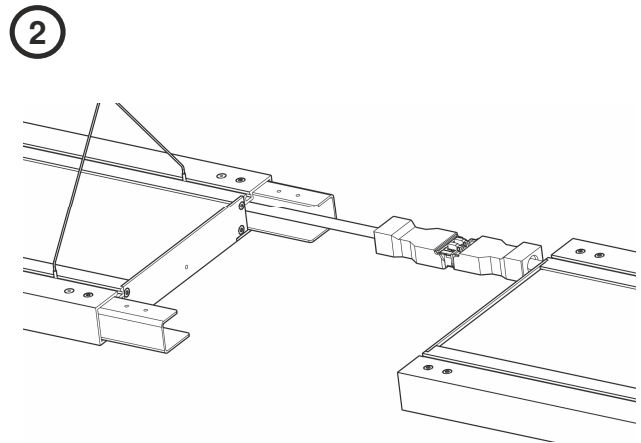
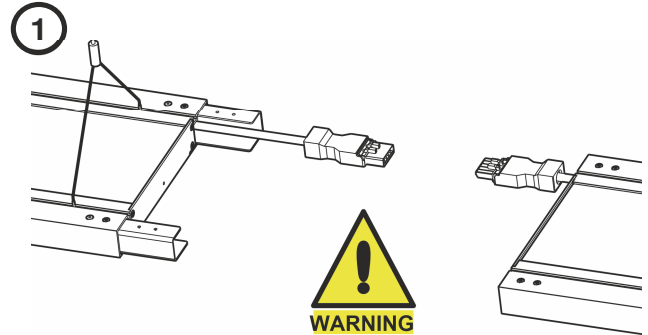



LENNEPER

## Wichtige Hinweise

### Elektrischer Anschlusshinweis

Die Installation darf nur durch eine Elektrofachkraft unter Berücksichtigung der einschlägigen VDE-Richtlinien erfolgen. Der Anschluss an das 230 V-Netz erfolgt über die entsprechend gekennzeichneten Steckklemmen. Die Klemmen sind zum Durchschleifen geeignet.

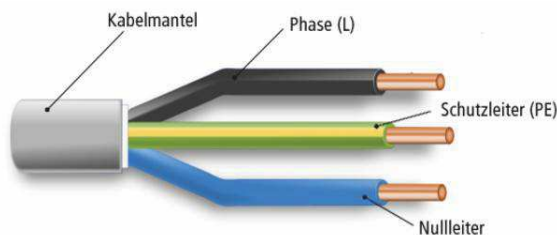
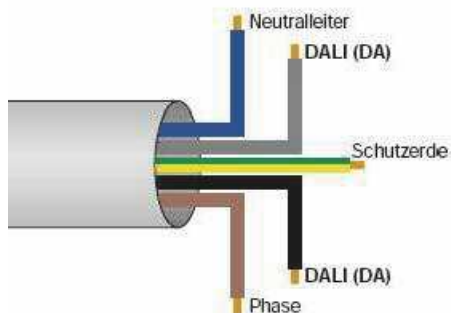

### Sicherheitshinweise

Vor der Reinigung muss die Leuchte ausgeschaltet werden. Stromführende Bauteile dürfen nicht unter Spannung stehen.

**Vorsicht**, DALI gesteuerte Leuchten haben eine Spannung anliegen obwohl die Leuchte aus ist!

Vor der Wartung müssen Leuchtmittel und Leuchte abgekühlt sein.

Lackierte Oberflächen: Mit weichem, feuchten Tuch abwischen  
Kunststoff und Glasabdeckungen: Feuchtes Tuch, bei Kunststoff nur Kunststoffverträgliche Reinigungsmittel ohne Alkohol verwenden.

### Reinigungs und Pflegehinweise

Für den effizienten Betrieb müssen die Leuchten regelmässig gereinigt werden. Die Gehäuse, Abdeckungen und Reflektoren sind gemäss dieser Anleitung zu reinigen.

Das äussere Gehäuse kann mit einem feuchten Tuch gereinigt werden. Die eloxierten Profiloberflächen mit warmem Wasser unter Zugabe von chlorfreiem Reinigungsmittel reinigen. Es sollte hierbei nur ein weiches Tuch oder Schwamm verwendet und mit klarem Wasser nachgespült werden.

Nie die Leuchte in Wasser tauchen oder einen tiefenden Lappen verwenden.

**Vorsicht**, Reflektoren und Raster zerkratzen sehr schnell!

LENNEPER LEUCHTEN  
Lennep GmbH & Co. KG  
Gelpestr. 75  
51647 Gummersbach - Flaberg  
Tel. +49 2263/90360-0  
Fax +49 2263/90360-40  
e-mail: [info@lenneper.de](mailto:info@lenneper.de)

LENNEPER LEUCHTEN  
Lennep GmbH & Co. KG  
Eschenweg 4  
39288 Burg  
Tel. +49 3921/910-0  
Fax +49 3921/910-140  
e-mail: [info@lenneper.de](mailto:info@lenneper.de)